

ARMADO DE EQUIPO Y LISTADO DE COMPONENTES

Cultivador CLT-9

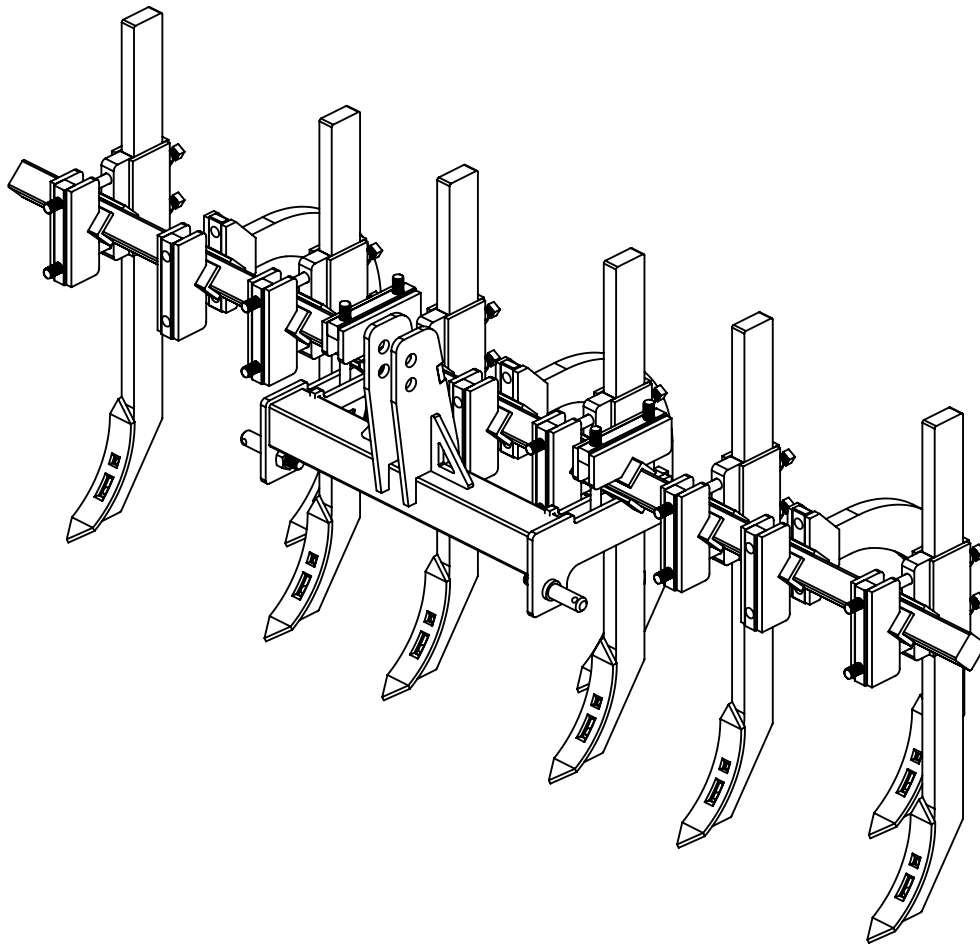



ATENCIÓN

Lea cuidadosamente este manual para aprender sobre el manejo, ensamble y mantenimiento adecuados del equipo. No hacerlo podría resultar en lesiones personales o daños al equipo.

Este manual es esencial y debe ser incluido si la máquina se vende nuevamente.

Las medidas se expresan en unidades del sistema inglés y deben usarse repuestos y tornillería apropiados.

La orientación de derecha e izquierda se determina en dirección al avance del equipo.

¡Felicidades por la adquisición de un producto perteneciente a la distinguida familia de Agroindustrias Swecomex!

Estamos convencidos de que ha tomado la mejor decisión al elegir un equipo de nuestra marca. Nos sentimos honrados de darle la bienvenida como nuestro cliente.

Su distribuidor se encargará de llevar a cabo la pre-entrega técnica de su equipo. Un técnico altamente capacitado le proporcionará las instrucciones de mantenimiento y operación que se detallan en este manual. Asimismo, le guiará en cuanto a las diversas aplicaciones del equipo.

No dude en ponerse en contacto con el representante de su distribuidor en caso de tener alguna pregunta relacionada con su equipo o si requiere asesoramiento especializado. Le recomendamos encarecidamente que dedique tiempo a revisar minuciosamente este manual antes de poner en funcionamiento el equipo. La inversión de tiempo para comprender todas las características, ajustes y recomendaciones de mantenimiento redundará en un equipo con una prolongada vida útil.

Cabe destacar que su equipo está respaldado por un término de garantía, el cual será proporcionado por su distribuidor autorizado de Agroindustrias Swecomex en el momento de la compra o entrega técnica.

Agroindustrias Swecomex es una marca perteneciente a **Grupo Industrial San Bernardino S.A. de C.V.**, con sede en el Estado de México, México. Estamos comprometidos con la excelencia y la satisfacción de nuestros clientes.

Nuestros equipos están diseñados con la prioridad de garantizar la seguridad en su funcionamiento. Para aprovechar al máximo su equipo, tenga en cuenta las siguientes recomendaciones:

1. Lea detenidamente el manual para comprender el correcto manejo y mantenimiento de la **Cultivadora**. La precaución del operador es fundamental para prevenir accidentes graves o incluso mortales. Asegúrese de que no haya personas cerca del equipo antes de iniciar labores.
2. Sea precavido al realizar ajustes y manipular los componentes de la **Cultivadora** para evitar accidentes.
3. Para lograr una preparación de la tierra eficiente y de alta calidad, siga las instrucciones de ajuste y operación de la **Cultivadora**. Los ajustes adecuados ahorran tiempo, esfuerzo y combustible.
4. Después de cada jornada, realice la limpieza e inspección de la **Cultivadora** para detectar posibles fallas y asegurar un rendimiento óptimo.

Agroindustrias Swecomex le proporciona piezas originales respaldadas por un personal capacitado con conocimientos especializados en el mantenimiento de su equipo. Para consultas o asistencia adicional, por favor, comuníquese con su distribuidor autorizado **Agroindustrias Swecomex** o directamente con Industrias San Bernardino S.A. de C.V..

La política de mejora continua de **Agroindustrias Swecomex** le permite realizar ajustes en las especificaciones o el diseño sin comprometer las unidades ya vendidas. Los modelos actuales pueden presentar variaciones en algunos detalles debido a las constantes mejoras implementadas en nuestros productos.

Algunas fotografías muestran equipos y/o accesorios que no están necesariamente incluidos como parte del equipo estándar.

En caso de pérdida o destrucción de éste manual, puede solicitar una nueva copia a:

AGRO INDUSTRIAS SWECOMEX S.A. DE C.V.
Carr fed. Libre Toluca-Atlacomulco KM 1.5, lote 18
San Cayetano Morelos CP 50294
Toluca, Estado de México
Tel. 01 (722) 2781693

TABLA DE CONTENIDO

Lista de Inspección	1
Reglas de seguridad	3
Especificaciones	5
Armado de equipo	6
Puntas	6
Cabezal	8
Sección de puntas	9
Listado de componentes	12
Mantenimiento	14
Garantía limitada	15

LISTA DE INSPECCIÓN

Antes de la entrega

Una vez ajustado el Cultivador, antes de entregarlo al cliente, realice una revisión completa para garantizar su correcta operación. La siguiente lista le servirá como recordatorio de los puntos a inspeccionar. Verifique cada ítem para asegurar la satisfacción o realice ajustes necesarios.

- Informe al Cliente acerca de los aditamentos y opciones disponibles.
- Asegúrese de la correcta inclusión de las opciones solicitadas por el cliente.
- Confirme el correcto ensamblaje del Cultivador.
- Ajuste firmemente los pernos, tuercas y tornillos.
- Realice una limpieza exhaustiva.

Durante la entrega

Use la siguiente lista como recordatorio para comunicar información crucial al cliente durante la entrega del Cultivador. Marque cada punto después de una explicación adecuada.

- Confirme que la máquina se ha entregado lista para su uso, y que el Cliente ha recibido información completa sobre su operación y cuidado.
- Entregue al Cliente el Manual del Operador y brinde una explicación completa sobre los ajustes de operación, lubricación y mantenimiento.
- Explique la importancia de una operación segura y adecuada.
- Demuestre cómo enganchar la máquina.
- Complete las formas de Entrega y Garantía, detallando el número de serie y explicando los términos de la garantía.

Después de la venta

Se sugiere que los siguientes puntos sean revisados constantemente durante las primeras horas de operación.

- Inspeccione completamente la máquina para asegurar la ausencia de partes dañadas.
- Revise que no haya tornillería floja o faltante
- Ponga en funcionamiento el Cultivador, para confirmar su correcto rendimiento.
- Realice una revisión exhaustiva del manual del operador con el Cliente, destacando las precauciones de seguridad.

Fecha de inspección ____/____/____

Nombre y Firma del Vendedor _____

Previo a cada operación

Realice una revisión general del equipo para evitar contratiempos.

- Asegúrese que los tornillos estén completos y las partes no estén flojas.
- Verifique que el enganche del tractor sea seguro.

Antes de cada temporada

- Revise el estado general del Cultivador (desgastes anormales, abolladuras, etc.).
- Si es necesario repare o reemplace cualquier componente dañado.
- Garantice los ajustes apropiados de operación.

Registro del propietario

Nombre _____ Fecha de compra ____/____/____

Municipio _____ Ciudad _____ Estado _____

Número de serie _____ Número de modelo _____

REGLAS DE SEGURIDAD

Seguridad al usar el cultivador



ADVERTENCIA: El uso incorrecto del **cultivador** puede resultar en lesiones graves.

1. Conduzca con precaución al atravesar entradas y portones.
2. Disminuya la velocidad del tractor al girar.
3. Evite trabajar sobre terrenos con hoyos, zanjas u otras irregularidades.
4. Estacione siempre el **cultivador** en terreno plano y uniforme.
5. Baje el **cultivador** al suelo cuando no esté en uso

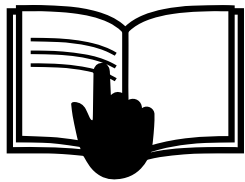

Capacitación adecuada

Asegúrese de leer este manual de manera completa ya que en él se encuentra información adecuada en seguridad, manejo de maquinaria, y procedimientos que en caso de no seguirse podrían ocasionar lesiones.

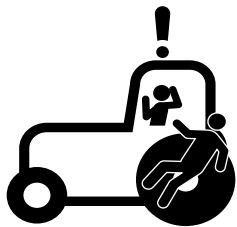

Nunca viaje sobre el cultivador ni permita que otros lo hagan.

Aleje a cualquier persona que esté cerca de las piernas y puntas cuando se encuentre el equipo en operación. Evite interponerse en el trayecto de las piernas y puntas durante el mantenimiento para prevenir accidentes.

Cuando esté en desuso baje siempre el equipo hasta el suelo.

Asegure la estabilidad del tractor instalando contrapesos delanteros

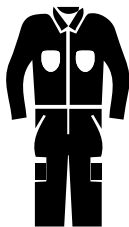

Uso de ropa adecuada

Se debe evitar usar ropa holgada y asegurarse de utilizar el equipo de seguridad adecuado según el tipo de trabajo. El manejo seguro del equipo requiere que el operador esté completamente atento. No se deben usar auriculares para escuchar música mientras se desplazan por carreteras.



Uso de equipo de protección personal

Siempre use el equipo de protección adecuado ya que la exposición prolongada al ruido puede afectar la audición. Como medida preventiva, proteja sus oídos con orejeras o tapones. Esto protegerá contra lesiones futuras.

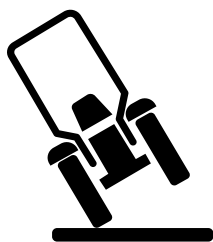

Evite operar en condiciones adversas

Mantenga una velocidad adecuada al operar el equipo. Esto es particularmente importante en el caso de equipos de labranza profunda, que pueden volcarse o dañar el terreno si se operan de manera inadecuada.



Transporte seguro del cultivador

Mantenga una velocidad adecuada al operar la maquinaria. Disminuya la velocidad en terrenos irregulares y mantenga un control adecuado. Asegúrese de la estabilidad usando contrapesos delanteros requeridos en el tractor.

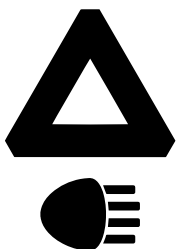

Utilice luces y accesorios de seguridad

En el transporte de equipos por carreteras, existe el riesgo de colisiones, especialmente de noche. Adopte precauciones para mejorar la visibilidad, utilizando todas las luces del tractor y considerando luces de advertencia adicionales.

Es importante verificar regularmente los dispositivos de señalización y reemplazar de inmediato cualquier accesorio dañado o perdido para prevenir lesiones y accidentes.



Uso de combustible

Se debe manejar el combustible con cuidado, ya que es inflamable. No cargarlo mientras se fuma o cerca de llamas y chispas. Siempre apague el motor antes de cargar y hágalo al aire libre. Mantenga la máquina libre de basura y acumulación de grasa o tierra para prevenir incendios, y limpie cualquier derrame de combustible de inmediato.

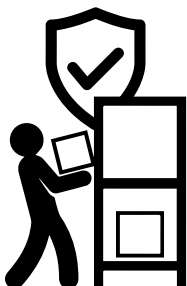

Almacenaje seguro

Al finalizar el trabajo, estacione el equipo y guarde los accesorios de forma segura evitando la caída de los mismos. Resguarde el equipo en un lugar seco y protegido para evitar daños por condiciones climáticas o vandalismo.

ESPECIFICACIONES

Especificaciones	CLT-9
Tipo de marco	Reforzado
Ancho de soporte de barra	2 1/4 in
Peso	371 kg
Tipo de enganche	II
Espesor timones	1 1/4 in
Altura timones	24 in
Número de timones	9 (3 curvos - 6 rectos)
Ancho de trabajo	Ajustable hasta 2.2 m
Tracción	45 hp - 90 hp

* **Agroindustrias Swecomex S.A. de C.V.** se reserva el derecho de modificar las especificaciones siempre que lo considere necesario y sin previo aviso.

ARMADO DE EQUIPO

Puntas

Partes involucradas

Pieza	Descripción	CLT-9
1	Punta Curva	3
2	Punta Recta	6
3	Reja 1720	9
4	Cajón punta recta	3
A	Tornillo tipo elevador 7/16" x 2 1/2"	18
B	Set tornillo opresor cuadrado 3/4 x 2	12

Armado de Puntas

1. El equipo cuenta con 3 puntas curvas y 6 puntas rectas, siendo un total de 9, para ensamblarlo colóquelas de manera horizontal sobre el suelo.
2. Empareje cada punta con una Reja 1720 y ensámblela con dos tornillos tipo elevador (A) cuente los elementos para identificar las piezas y colocalas de manera adecuada.
3. Repita este proceso para todas las puntas, considere las ilustraciones para asegurarse de armarlo correctamente y rectifique los elementos para identificar las piezas y montarlos adecuadamente.

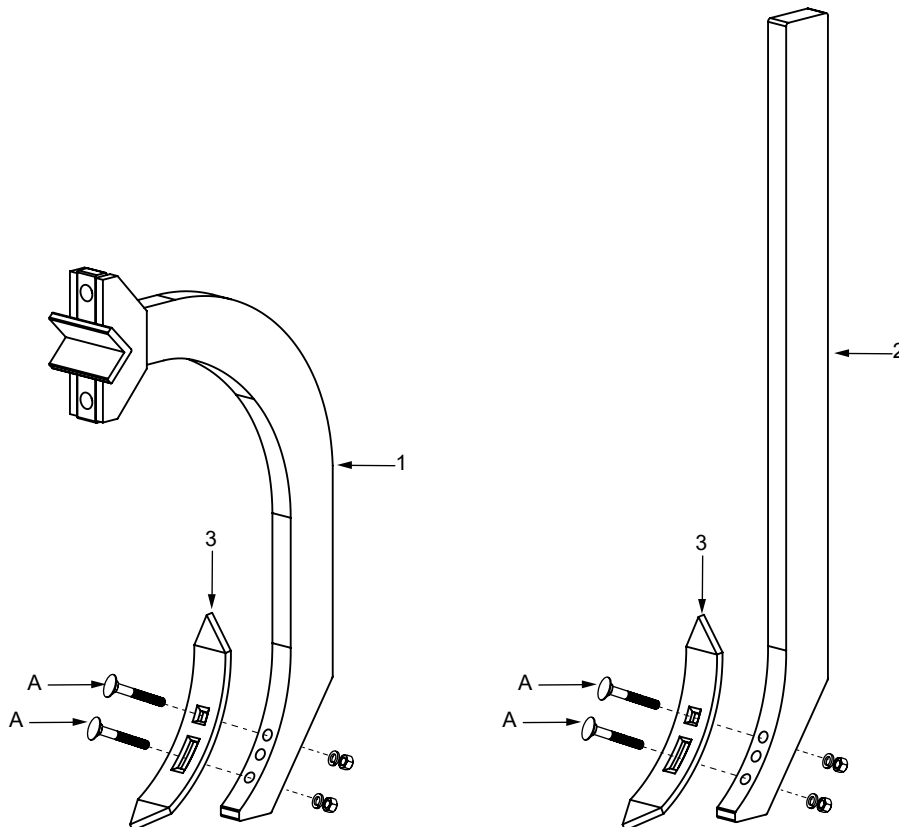

4. Una vez ensambladas las puntas rectas con las rejas, ubique los cajones punta recta y deslicélos por la parte superior de la punta recta.
5. Coloque los tornillos opresores proporcionados (B), estos se utilizarán para fijar la posición de la altura del timón en el cabezal.
6. Repita este proceso con todas las puntas rectas y reserve este ensamble.

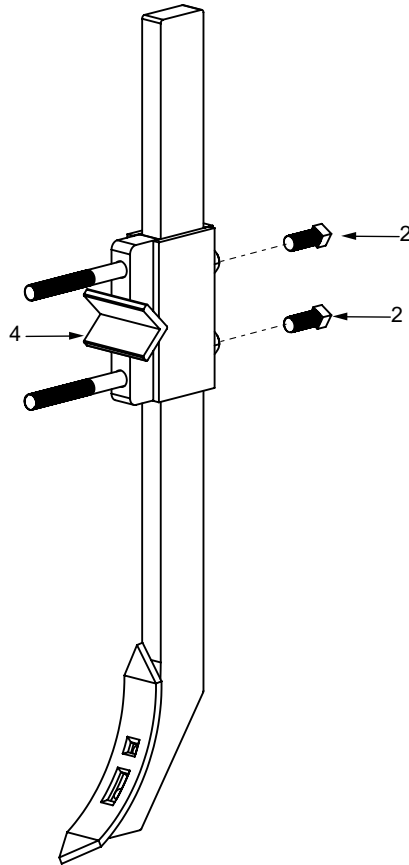

Cabezal

Partes involucradas

Pieza	Descripción	CLT-9
1	Cabezal Cultivador	1
2	Mordaza	2
3	Barra de enganche 2.44m	1
4	Perno de enganche	2
A	Tornillo 3/4" x 9"	4
B	Tuerca hexagonal 1" y Arandela presión 1"	2
C	Chaveta tipo argolla	2

Armado de Cabezal

1. Localice la ranura en "V" en la parte posterior del cabezal, en esta descansa la barra de enganche, misma que tienen que ser simétrica en las medidas laterales.
2. Coloque las mordazas en la posición correcta alineando sus puntos de montaje con el cabezal del cultivador y la barra, inserte la tornillería proporcionada (A) para fijarla.
3. En cada brazo del cabezal, localice los puntos donde va el perno de enganche, utilice tornillería proporcionada para fijarlos (B y C).

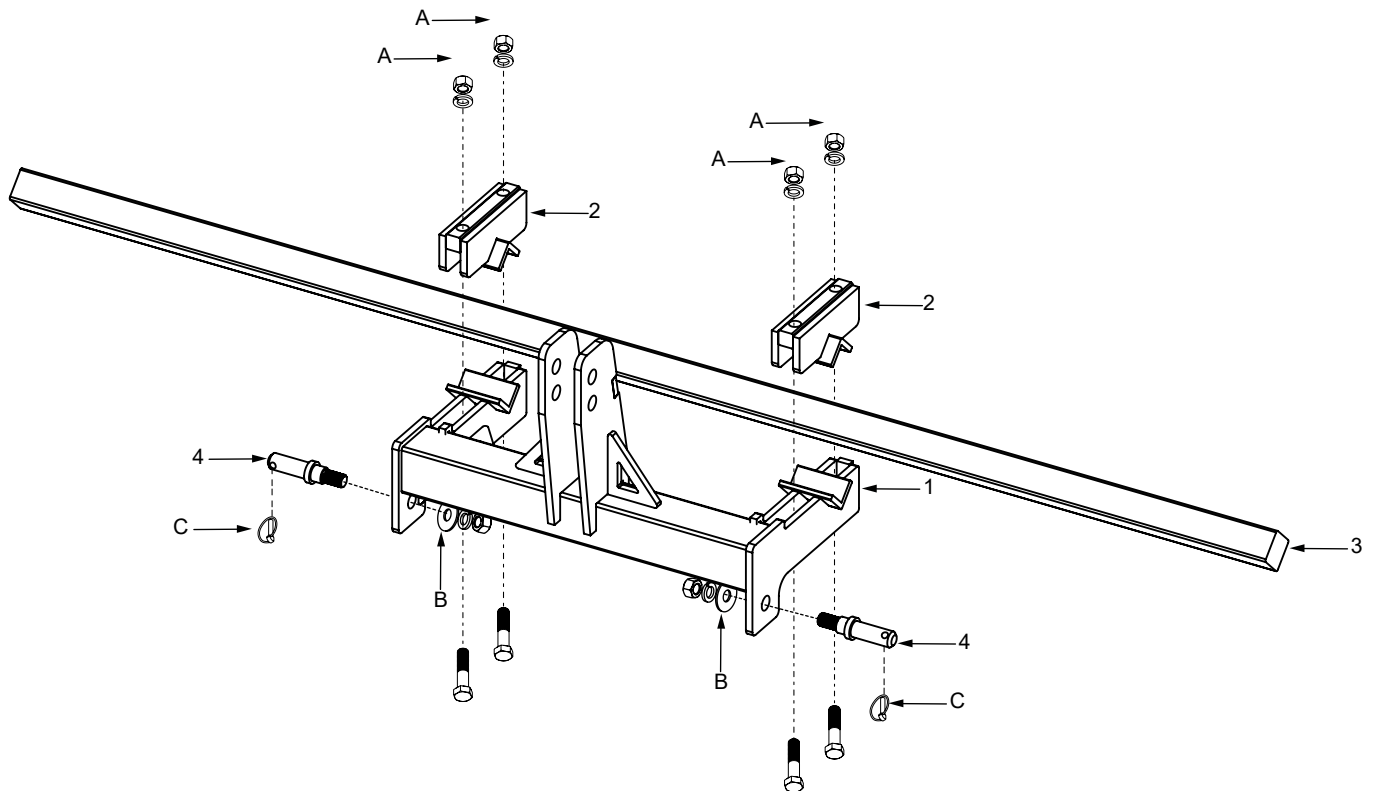

Sección de puntas

Partes involucradas

Pieza	Descripción	CLT-9
1	Ensamble Cabezal	1
2	Ensamble Punta Curva	3
3	Ensamble Punta Recta	6
4	Mordaza	9
A	Tornillo 3/4" x 7" (Tuerca y Arandela)	6
B	Tuerca hexagonal 3/4"	12
C	Arandela presión 3/4"	12

Ensamble Punta Curva - Cabezal

1. Después de armar las puntas curvas se realiza el ensamble con cabezal principal con las mordazas proporcionadas, una por cada punta curva.
2. Este proceso de montaje se realiza con las tres puntas en su posición indicada (Imagen 1.1). La mordaza debe de ir alienada con la punta curva para realizar el ensamble. Coloque las piezas en la posición correcta, emparejando sus puntos de montaje usando la tornillería correspondiente (A).
3. El apriete de la tornillería inicialmente es semiapretado, esto para poder ajustar la distancia entre timones, una vez definida la distancia ajuste adecuadamente fijando su posición.

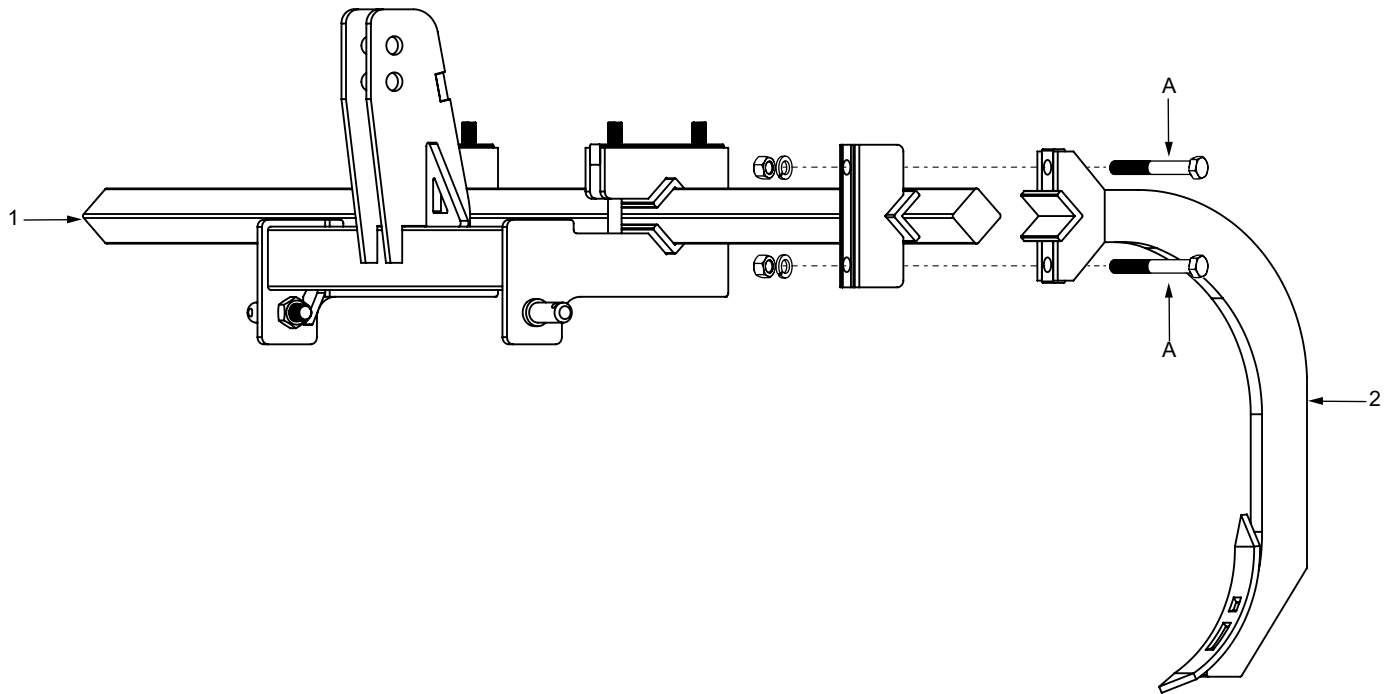



Imagen 1.1 - Detalle de la colocación de las puntas curvas en el soporte.

Ensamble Punta Recta - Cabezal

1. Una vez armadas las puntas rectas, y después de colocar las puntas curvas, se procede a ensamblar el cabezal principal con las punta rectas, ubique los puntos en los que estas corresponden, indicados en la Imagen 1.2.
2. Es importante que la mordaza esté alineada con los puntos del cajón de la pierna recta para asegurar un ensamblaje correcto. Confirme de que los puntos de montaje coincidan, y utilice las tuercas y arandelas proporcionados (B y C).
3. El ajuste inicial debe ser semiapretado, lo que permitirá modificar la distancia entre los timones. Una vez que se haya establecido la distancia correcta, apriete completamente para fijar la posición de manera definitiva.



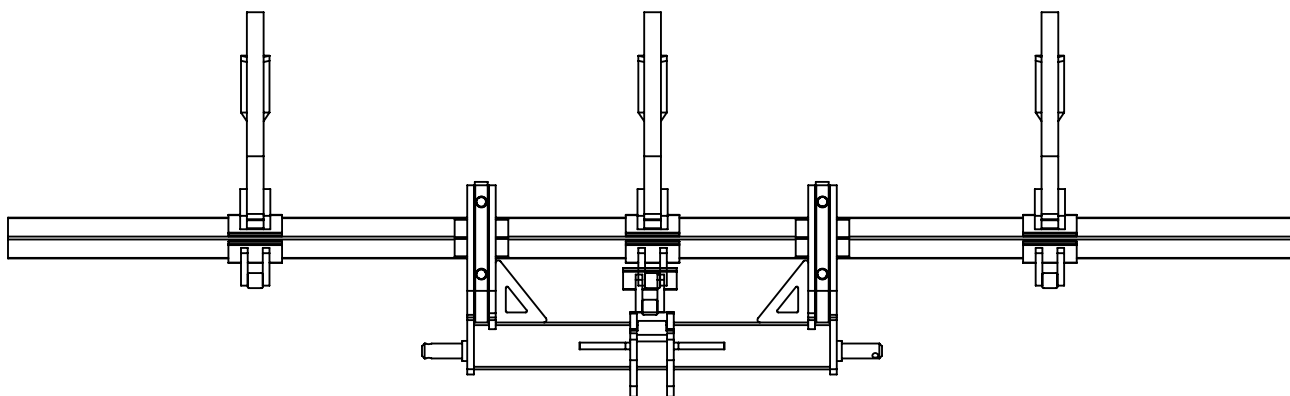
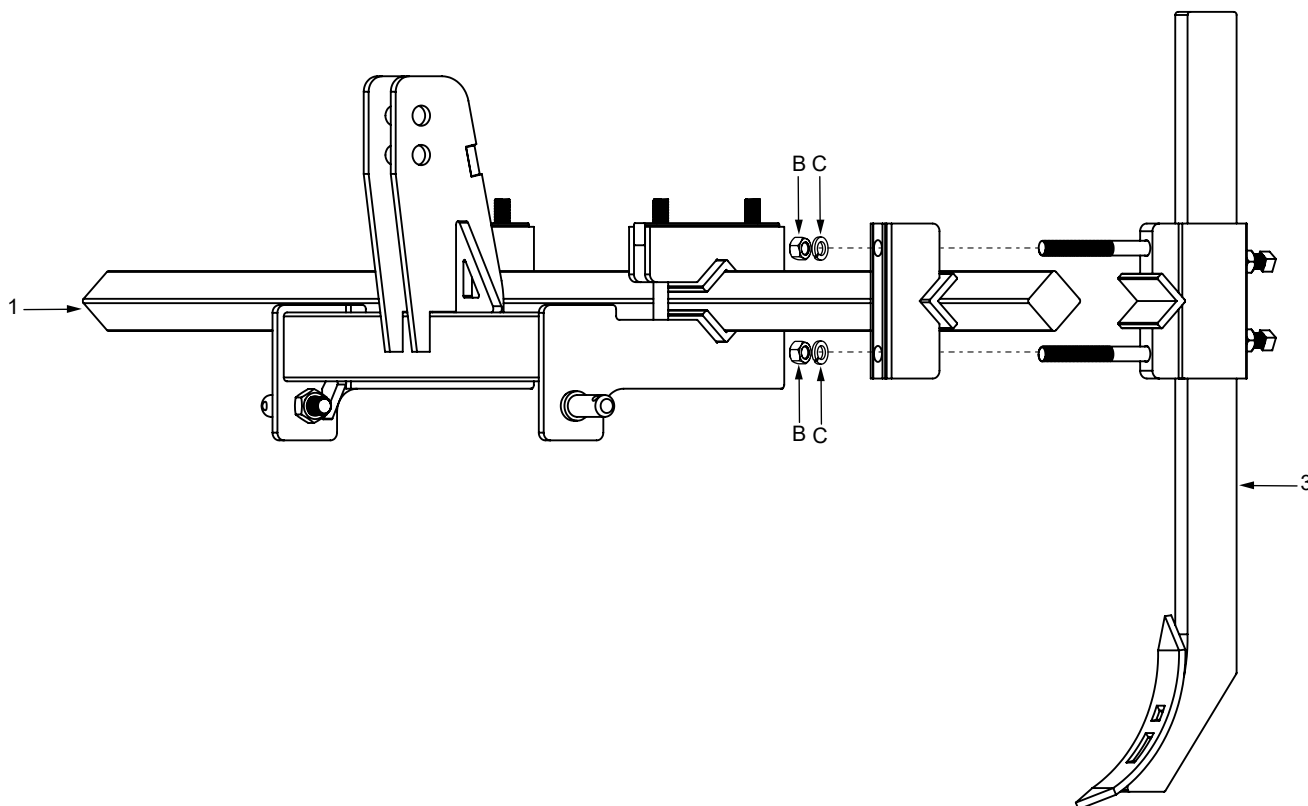

Imagen 1.2 - Detalle de la colocación de las puntas rectas en el soporte.

5. Haga referencia a las ilustraciones para obtener una guía visual sobre como ensamblar el equipo.



LISTADO DE COMPONENTES

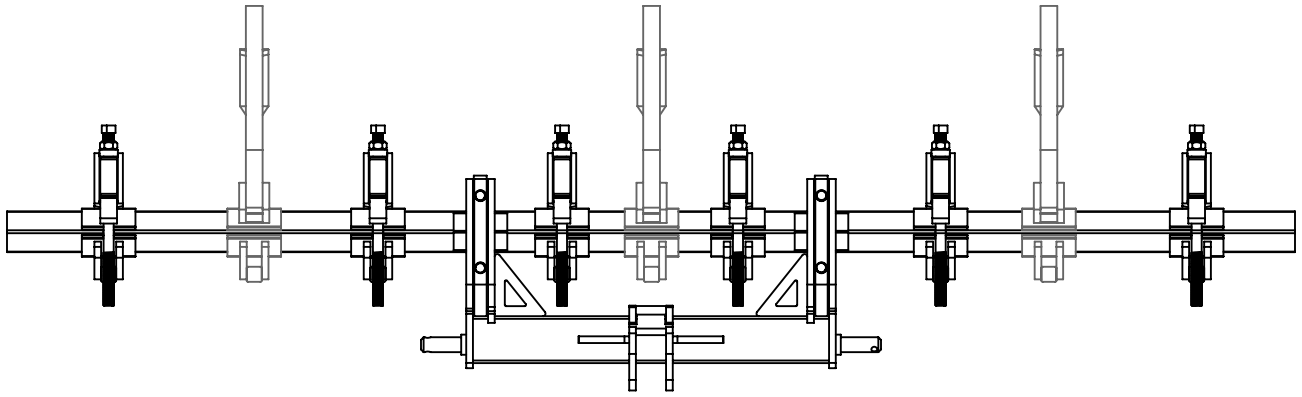
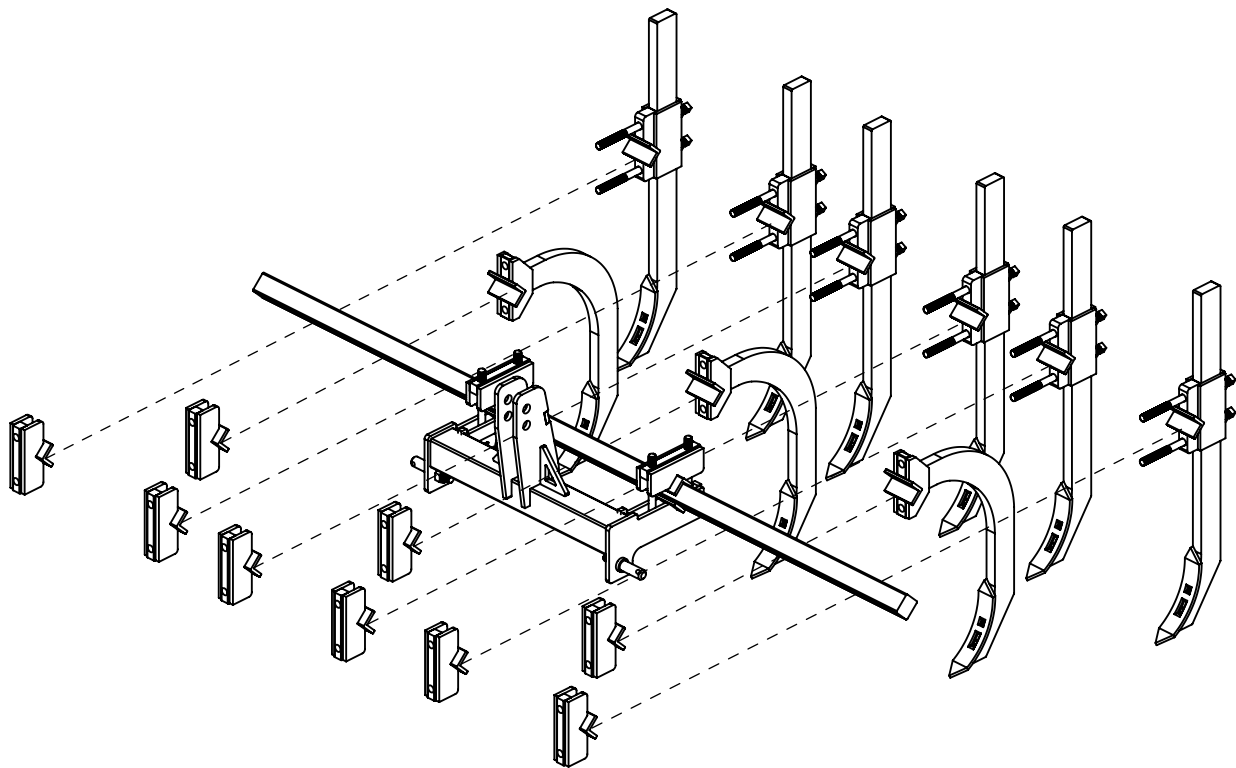
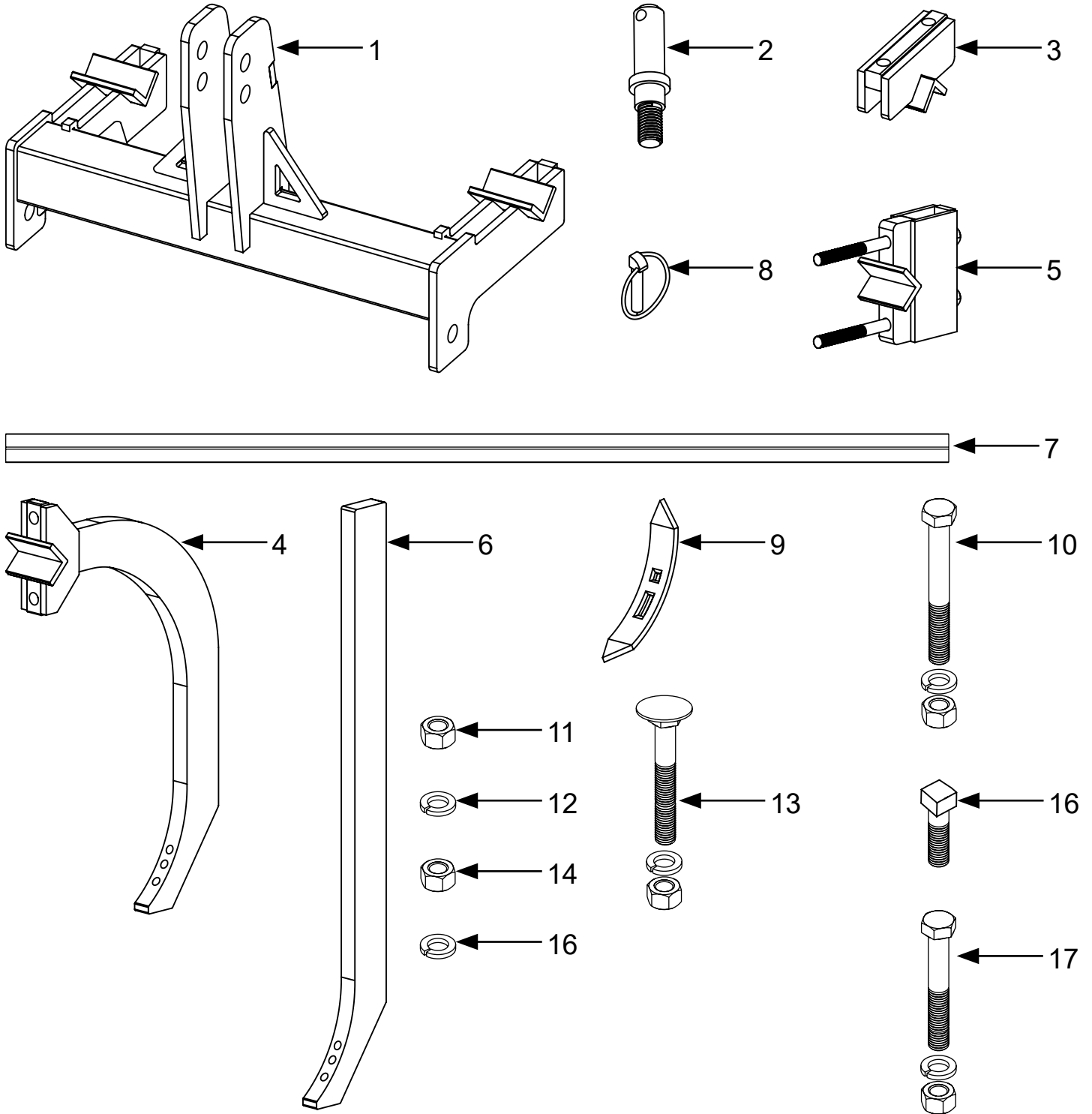

Pieza	Descripción	CLT-9	No. de parte
1	Cabezal	1	SURC3-001-01
2	Perno de enganche	2	SURC3-001-17
3	Mordaza	11	SURC3-001-02
4	Punta Curva	3	SURC3-001-03
5	Cajon punta recta	6	CUTL9-001-04
6	Punta recta	6	CUTL9-019
7	Barra de enganche 2.44	1	BDO-000-19
8	Chaveta tipo argolla	2	CTARGOLLA-01
9	Reja 1720	9	N/A
10	Tornillo hexagonal 3/4" x 9" (arandela presión 1 / tuerca 1)	4	N/A
11	Tuerca hexagonal 1"	2	N/A
12	Arandela de presion 1"	2	N/A
13	Tornillo tipo elevador 7/16" x 2 1/2"	18	N/A
14	Tuerca hexagonal 3/4"	12	N/A
15	Arandela de presion 3/4"	12	N/A
16	Opresor set cuadrada 3/4 x 2	12	N/A
17	Tornillo hexagonal 3/4" x 7" (arandela presión 1 / tuerca 1)	6	N/A

MANTENIMIENTO

Mantenimiento seguro

Antes de realizar trabajos de mantenimiento, familiarícese con los procedimientos.

- La zona de trabajo debe estar limpia y seca.
- No realice tareas de engrase, reparación o ajuste con el motor del tractor en marcha.
- Mantenga manos, pies y ropa alejados de componentes móviles.
- Coloque todos los mandos en punto muerto, baje los equipos al suelo y detenga el motor.
- Retire la llave y espere a que el motor se enfríe.
- Apoye con cuidado los elementos elevados durante el mantenimiento.
- Asegúrese de que todos los componentes estén en buen estado y correctamente instalados.
- Repare daños de inmediato y reemplace piezas desgastadas o rotas.
- Mantenga todos los componentes limpios de grasa, aceite y suciedad.

Mantenga disponible su surcador

Limpie completamente el Surcador antes de almacenarlo.

Proteja de la corrosión los timones y las puntas escarificadoras aplicando una ligera capa de aceite.

Aplique un buen anticorrosivo cuando se almacene el Surcador para la próxima temporada.

Después del almacenamiento

Limpie el polvo acumulado en las partes móviles para prevenir la abrasión y el excesivo desgaste.

Inspeccione el Surcador completamente. Verifique que no haya partes flojas y ajuste de ser necesario.

GARANTÍA LIMITADA

Favor de llenar la información solicitada y guardarla para futuras referencias.

DISTRIBUIDOR AUTORIZADO: _____ VENDEDOR: _____
 MODELO DE EQUIPO: _____ NO. DE SERIE: _____
 NOMBRE DE CLIENTE FINAL: _____ FECHA DE VENTA: ___/___/___
 DIRECCIÓN: _____ TEL(____) _____

 _____ EMAIL: _____

A) ASPECTOS GENERALES: Las garantías descritas son ofrecidas por AGOROINDUSTRIAS SWECOMEX S.A. de C.V. a los compradores originales de equipos agrícolas nuevos adquiridos a Agroindustrias Swecomex o sus distribuidores autorizados. La garantía tiene una duración de seis (6) meses a partir de la fecha de venta, siempre que el equipo se utilice para fines agrícolas. Bajo esta garantía limitada, Agroindustrias Swecomex se compromete a reparar o reemplazar, a su discreción, cualquier pieza defectuosa por fallos en la materia prima o fabricación durante el período de vigencia. El servicio será realizado por un distribuidor autorizado, utilizando partes nuevas o remanufacturadas proporcionadas por Agroindustrias Swecomex. El servicio será sin costo para el comprador en cuanto a piezas y mano de obra, siempre que se haya obtenido una preautorización de Agroindustrias Swecomex para las horas y costos correspondientes. El comprador cubrirá gastos adicionales como llamadas telefónicas, transporte del equipo, horas extras o mantenimiento no cubierto por la garantía. Además, a solicitud de Agroindustrias Swecomex, el distribuidor será responsable de devolver las piezas defectuosas para su evaluación.

B) CUBERTURA DE LA GARANTÍA LIMITADA: La garantía cubre todas las partes de cualquier producto nuevo de Agroindustrias Swecomex. Sin embargo, no incluye motores, válvulas, mangueras hidráulicas, llantas, rines ni otros accesorios que no sean fabricados por Agroindustrias Swecomex. En caso de que se ofrezca alguna garantía para estos accesorios, se gestionará directamente con los respectivos fabricantes. Cada término de garantía comienza desde la fecha en que el producto es facturado o entregado al consumidor final, lo que ocurra primero.

C) EXCLUSIONES DE LA GARANTÍA:

- 1) Productos usados.
- 2) Productos modificados, alterados o utilizados con aditamentos no aprobados por Agroindustrias Swecomex.
- 3) Depreciación ó daño causado por uso normal, falta de un mantenimiento apropiado y razonable, falta de seguimiento correcto al instructivo de MANUAL DE OPERACIÓN, abuso, falta de protección adecuada durante el almacenaje, o accidentes
- 4) Consumibles y servicios que forman parte del mantenimiento normal de la máquina incluidos, pero no limitados a: filtros de aceite, enfriadores y acondicionadores, navajas, bandas, balatas y embrague
- 5) Daños causados por factores ambientales o materiales corrosivos.
- 6) Flecha, baleros, neumáticos, bandas, empaques, cuchillas y todas las piezas consideradas como de desgaste.
- 7) Gastos de transporte, envío, entrega y empaque.
- 8) Asimismo, Agroindustrias Swecomex no se hace responsable por pérdidas incidentales o consecuentes, como pérdidas de ingresos, cosechas o daños a la propiedad derivados de la operación del producto.

D) PÉRDIDA DE GARANTÍA:

- 1) Uso inadecuado o no conforme al manual de usuario.
- 2) Por abuso, negligencia, mal uso, accidente o por utilizar un tractor de potencia diferente a la indicada en la ficha técnica.
- 3) Modificaciones, reparaciones o desensamblaje sin autorización de Swecomex.
- 4) Uso de repuestos no originales.

E) PROCEDIMIENTO DE RECLAMACIÓN DE GARANTÍA:

- Para obtener servicio bajo esta garantía, el comprador debe:
- 1) Reportar el defecto a un distribuidor autorizado Agroindustrias Swecomex.
 - 2) Presentar evidencia de la fecha de inicio de la garantía.
 - 3) Poner el equipo a disposición del distribuidor dentro de un plazo máximo de 30 días después de identificar el defecto.

F) AUSENCIA DE GARANTÍA IMPLÍCITA: Cuando la ley así lo permita, ni Agroindustrias Swecomex ni ninguna otra compañía afiliada con ella extiende ninguna garantía, representación ó promesa, expresa ó implícita, en referencia a la calidad, al desempeño ó a la ausencia de defectos en sus productos agrícolas distintas a las establecidas anteriormente y NO SE EXTIENDE NINGUNA GARANTÍA IMPLÍCITA DE COMERCIALIZACIÓN O IDONEIDAD PARA UN PROPOSITO PARTICULAR. EN NINGUN CASO EL DISTRIBUIDOR, SWECOMEX O CUALQUIER OTRA COMPAÑÍA AFILIADA CON SWECOMEX SERA(N) RESPONSABLE(S) POR DAÑOS INCIDENTALES O CONSECUENCIALES.

G) AUSENCIA DE MODIFICACIONES A LA GARANTÍA LIMITADA: Ningún agente, representante, distribuidor autorizado, distribuidor, centro de servicio, personal de servicio, vendedor, que no sea un funcionario de Agroindustrias Swecomex con la capacidad legal para comprometerse, es autorizado para alterar, modificar u ofrecer términos adicionales a esta garantía limitada.

H) REGISTRO DE GARANTÍA: Esta garantía es efectiva solamente si el registro de la garantía es presentado electrónicamente a Agroindustrias Swecomex por el dentro de los (10) diez días posteriores a la fecha de la compra del producto por parte del comprador.

I) Para mayor información y servicios de garantía, contacte a su distribuidor autorizado o la sucursal más cercana de Agroindustrias Swecomex.

Nombre y firma de comprador (una copia para el distribuidor): _____